



ROMÂNIA
JUDEȚUL BRAȘOV



CONSILIUL LOCAL FĂGĂRAȘ

Strada Republicii, Nr. 3, 505200, Tel: 0040 268 211 313, Fax: 0040 268 213 020
Web: www.primaria-fagaras.ro, Email: secretariat@primaria-fagaras.ro

HOTĂRÂREA NR.161 din data de 28 iunie 2018

- privind aprobarea încheierii Contractului privind folosirea infrastructurii sistemului de distribuție a energiei electrice pentru realizarea Serviciului de Iluminat Public în Municipiul Făgăraș cu SDEE Transilvania Sud- Sucursala de Distribuție a Energiei Electrice Brașov

CONSILIUL LOCAL AL MUNICIPIULUI FĂGĂRAȘ, întrunit în ședință ordinară,

Analizând raportul de specialitate al Direcției Administrație Publică Locală nr. 18154 /07.06.2018 prin care se propune aprobarea încheierii Contractului privind folosirea infrastructurii sistemului de distribuție a energiei electrice pentru realizarea serviciului de iluminat public și aprobarea Convenției de exploatare, Anexa nr.3 la Contractului privind folosirea infrastructurii sistemului de distribuție a energiei electrice pentru realizarea serviciului de iluminat public, Expunerea de motive a Primarului municipiului Făgăraș nr.18154/1/07.06.2018,

Văzând avizul favorabil al Comisiei de studii, prognoze economico-sociale, buget finanțe și administrarea domeniului public și privat al municipiului, precum și al Comisiei pentru administrația publică locală, juridică, apărarea ordinii publice, respectarea drepturilor și libertăților cetățenești, problemele minorităților,

Având în vedere Adresa SDEE Transilvania Sud- Sucursala de Distribuție a Energiei Electrice Brașov nr. 7100-8344/06.06.2018, înregistrată la Municipiul Făgăraș sub nr. 18154/06.06.2018 prin care se exprimă acordul pentru încheierea unui contract de dare în folosință a rețelei de iluminat,

În conformitate cu prevederile art. 2 alin (2) și alin (4), art.4, art.18 alin.4 din Legea 230/2006 actualizată, a serviciului de iluminat public, cu prevederile art. 3 alin (1), art. 8 alin. (3) lit.i), art.25 din Legea 51/2006 serviciilor comunitare de utilități publice, modificată și completată, Ordinul comun nr. 5/93/2007 al Președintelui ANRE și al Președintelui ANRSC pentru aprobarea Contractului –Cadru privind folosirea infrastructurii sistemului de distribuție a energiei electrice pentru realizarea serviciului de iluminat public, Nota de control nr. 32.304/25.10.2017 întocmită de reprezentanții ANRSC, HCL nr. 22/31.10.2017 privind aprobarea înființării Serviciului de Iluminat Public al Municipiului Făgăraș, Regulamentului de organizare și funcționare al Serviciului de Iluminat Public al Municipiului Făgăraș, a Caietului de sarcini în vederea stabilirii condițiilor specifice de desfășurare a serviciului de iluminat public din Municipiul Făgăraș, precum și stabilirea formei de gestiune pentru acest serviciu, HCL nr. 140/23.05.2018 privind aprobarea Studiului de oportunitate și a Caietului de sarcini în vederea delegării gestiunii Serviciului de Iluminat public al Municipiului Făgăraș, Legea nr. 52 / 21.01. 2003 privind transparența decizională în administrația publică, modificată și completată, conform art. 3 alin 2, art.42 alin 4, art. 80-82 din Legea Nr. 24/2000 privind normele de tehnică legislativă pentru elaborarea actelor normative, modificată și completată

Luând în considerare art. 3 alin. (2) art. 36, alin (2), lit. d), alin. 6 lit a), pct.14, alin.(9), din Legea nr. 215/2001 privind administrația publică locală, republicată, modificată și completată,

În temeiul art. 45 alin. (3) și ale art.115 alin.1 lit.b) din Legea nr. 215/2001 privind administrația publică locală, republicată, modificată și completată,

HOTĂRĂȘTE:

Art.1. – Se aprobă încheierea Contractului privind folosirea infrastructurii sistemului de distribuție a energiei electrice pentru realizarea Serviciului de Iluminat Public în Municipiul Făgăraș cu SDEE Transilvania Sud- Sucursala de Distribuție a Energiei Electrice Brașov, Anexa 1 – parte integrantă din prezenta hotărâre și a anexelor IA – ID, parte integrantă din aceasta.

Art.2. – Contractul privind folosirea infrastructurii sistemului de distribuție a energiei electrice pentru realizarea serviciului de iluminat public în Municipiul Făgăraș se încheie pe toată durata existenței

infrastructurii aferente sistemului de distribuție a energiei electrice , respectiv 20 ani începând cu data încheierii contractului, cu posibilitate de prelungire în condițiile legii.

Art.3. – Predarea infrastructurii sistemului de distribuție a energiei electrice pentru realizarea serviciului de iluminat public în Municipiul Făgăraș se face prin încheierea unui proces-verbal de predare-primire , Anexa 2 parte integrantă din prezenta hotărâre.

Art. 4 – Se împuternicește Primarul Municipiului Făgăraș pentru semnarea Contractului privind folosirea infrastructurii sistemului de distribuție a energiei electrice pentru realizarea serviciului de iluminat public în Municipiul Făgăraș

Art. 5 - Cu ducerea la îndeplinire a prevederilor prezentei hotărâri, se încredințează Primarul Municipiului Făgăraș prin Direcția Administrație Publică Locală – Compartiment Iluminat Public, Direcția Buget-Finanțe din cadrul aparatului de specialitate la Primarul Municipiului Făgăraș.

Art. 6.- Prezenta hotărâre se aduce la cunoștință publică , respectiv se comunică Primarului Municipiului Făgăraș, celor nominalizați cu aducerea la îndeplinire și se comunică Instituției Prefectului în vederea exercitării controlului cu privire la legalitate.

PREȘEDINTE DE ȘEDINȚĂ,
CÎRJE CĂTĂLIN GEORGE



CONTRASEMNEAZĂ,
Secretarul municipiului,
LAURA ELENA GIUNCA

Hotărâre s-a adoptat cu **15 voturi pentru**
Consilieri în funcție - 18
Consilieri prezenți - 15

Prezenta hotărâre se comunică:

- 1 ex. Dosar ședință
- 1 ex. Colecție
- 1 ex. Prefectură
- 1 ex. Primar
- 1 ex. Secretar
- 1 ex. Dir.D.A.P.L.- Compartiment Iluminat Public Făgăraș
- 1 ex. Direcția Buget-Finanțe
- 1 ex. SDEE Transilvania Sud- Sucursala de Distribuție a Energiei Electrice Brășov
- 1 ex. Comp. Relații cu publicul, arhivă
- 1 ex. Afișare.



ROMÂNIA
JUDEȚUL BRAȘOV

MUNICIPIUL FĂGĂRAȘ

Strada Republicii, Nr. 3, 505200, Tel: 0040 268 211 313, Fax: 0040 268 213 020
Web: www.primaria-fagaras.ro, Email: secretariat@primaria-fagaras.ro



Anexa nr.1 la HCL.nr.161/2018

CONTRACT

privind folosirea infrastructurii sistemului de distribuție a energiei
electrice pentru realizarea serviciului de iluminat public în Municipiul Făgăraș

nr. /.....

1. Părțile contractante:

Între S.D.E.E. TRANSILVANIA SUD S.A.- Sucursala de Distribuție a Energiei Electrice Brașov cu sediul în localitatea Brașov, județul/sectorul Brașov, str. Piroctor Luchian, nr. 25, telefon nr. 0268.305.999, fax nr. 0268.475.541, înregistrată la Oficiul Registrului Comerțului cu numărul , CUI nr. , cont nr. deschis la Banca , reprezentată prin Ing. PETRAREANU DAN având funcția de Director Regional Operațiuni Retea Brașov, în calitate de proprietar al sistemului de distribuție a energiei electrice, denumit în continuare Proprietar,

și

MUNICIPIUL FAGARAS cu sediul în Făgăraș, str. Republicii, nr.3, județul Brașov, telefon nr. 0268.211313, fax nr. 0268.213.020, CUI 4384419, reprezentată prin Primar SUCACIU GHEORGHE, în calitate de autoritate a administrației publice locale, denumit în continuare Autoritate locală,

denumite în continuare Părți, s-a convenit încheierea prezentului contract, cu respectarea prevederilor de mai jos.

2. Obiectul contractului

Obiectul contractului îl constituie folosirea infrastructurii sistemului de distribuție a energiei electrice aparținând Proprietarului pentru realizarea serviciului de iluminat public de către Autoritatea locală pe teritoriul localității Făgăraș.

Predarea –primirea infrastructurii sistemului de distribuție a energiei electrice pentru realizarea serviciului de iluminat public se va realiza pe baza unui, proces- verbal de predare primire, conform Anexei nr.2. la prezentul contract.

3. Durata contractului

Contractul de folosire a infrastructurii sistemului de distribuție a energiei electrice pentru realizarea serviciului de iluminat public se încheie pe durata existenței acesteia, respectiv 20 ani, începând cu data încheierii prezentului contract.

La expirarea prezentului contract Partile vor putea, de comun acord, să prelungească perioada pentru care s-a încheiat contractul, prin încheierea unui act adițional în condițiile legii.

4. Prețul contractului

Folosirea infrastructurii sistemului de distribuție a energiei electrice aparținând Proprietarului de către Autoritatea locală, pentru realizarea serviciului de iluminat public, se face în mod gratuit.

5. Intrarea în vigoare a contractului

Contractul intră în vigoare la data semnării lui de către ambele Părți, respectiv.....

6. Definiții

Termenii și expresiile care se regăsesc în prezentul contract au semnificația prezentată în Anexa nr. 1.A

7. Documentele contractului

Documentele contractului, care constituie anexe ale acestuia, sunt, după caz:

a) documentația tehnică a sistemului de distribuție a energiei electrice și a sistemului de iluminat public, care va conține planul cu schema detaliată a rețelei de distribuție și a instalațiilor de iluminat public -Anexa nr. 1B la prezentul contract - cu:

- posturile de transformare, cu precizarea celor din care se alimentează rețeaua de iluminat public;
- traseul rețelei de distribuție și, respectiv, al circuitelor de iluminat public, indicându-se lungimile pe tronsoane, numărul, secțiunea și tipul conductoarelor;
- punctele de conectare/deconectare a iluminatului;
- punctele de delimitare a celor două sisteme;
- schema de acționare și a cascadei pentru conectare/deconectare automată a iluminatului;
- amplasarea corpurilor de iluminat, cu indicarea tipului de stâlp, a tipului și numărului de corpuri, a numărului și puterii lămpilor etc.;
- locul de amplasare pentru realizarea iluminatului festiv, cu indicarea punctelor de alimentare, numărului lămpilor și a puterii totale absorbite;

b) convenția de exploatare, anexă la contractul de furnizare a energiei electrice și/sau la contractul pentru serviciul de distribuție a energiei electrice -Anexa nr. 1C la prezentul contract;

c) convenția de lucrări, cu precizarea tipurilor de lucrări și a condițiilor pentru executarea acestora conform normelor. Convenția se încheie pe baza unei convenții-cadru propuse de operatorul de distribuție și aprobată de autoritățile de reglementare competente;

d) copii ale/a avizelor tehnice de racordare - Anexa nr. 1D la prezentul contract.

8. Puncte de delimitare

Punctele de delimitare sunt:

8.1 În cazul sistemelor folosite atât pentru distribuția energiei electrice, cât și pentru iluminatul public, la clemele la care se racordează coloanele de alimentare ale corpurilor de iluminat public în rețeaua aeriană jt; clemele și implicit contactele electrice se consideră ca făcând parte din sistemul de iluminat public;

8.2 În cazul sistemelor folosite exclusiv pentru iluminatul public, de regulă în tablourile de distribuție, la punctele de racord ale cablurilor de plecare către punctele de aprindere; dacă acest lucru nu este posibil, în punctele de aprindere, la punctele de racord ale cablurilor care le alimentează; în primul caz, șuruburile de prindere a cablurilor fac parte din sistemul de distribuție a energiei electrice, iar în cel de-al doilea caz, din sistemul de iluminat public. Contorul de măsurare este în sarcina distribuitorului de energie electrică.

8.3 In cazul sistemelor de iluminat public- extinderi- proprietate Municipiul Fagaras punctele de delimitare sunt:

- la stalpul din rețeaua de distribuție din care s-a racordat extinderea de rețea, respectiv la clemele de legătură a cablurilor în punctul de amplasare în cazul în care tot sistemul de iluminat din zona respectivă este proprietatea Municipiului Făgăraș;
- la borna de ieșire a siguranței BMPT (bloc de măsură și protecție)
Contorul de măsurare a energiei electrice este în sarcina distribuitorului de energie electrică.

9. Drepturile Autorității locale

9.1 Autoritatea locală are dreptul de a executa exploatarea și întreținerea instalațiilor de iluminat public, în aval de punctele de delimitare, respectiv de a efectua lucrări operative, revizii tehnice și reparații curente, cum ar fi:

- analiza stării tehnice a instalațiilor;
- intervenții pentru remedierea unor deranjamente accidentale la corpurile de iluminat și accesorii;
- controlul instalațiilor care au fost supuse unor condiții meteorologice deosebite: vânt puternic, ploaie torențiale, viscol, formarea de chiciură etc.;
- demontări de elemente ale sistemului de iluminat public;
- intervenții în sistemul de iluminat public ca urmare a unor sesizări;
- revizia și, după caz, înlocuirea corpurilor de iluminat și accesoriilor (lămpi, balasturi, ignitere, condensatoare, siguranțe, coloane de alimentare etc.);
- înlocuirea consolelor (brațelor pentru corpuri de iluminat) și a corpurilor de iluminat;
- acțiuni pentru pregătirea instalațiilor de iluminat cu ocazia evenimentelor festive sau deosebite (conectarea și deconectarea ghirlandelor etc.).

9.2 Autoritatea locală are dreptul de a dezvolta serviciul de iluminat public utilizând infrastructura sistemului de distribuție a energiei electrice a Proprietarului, în condițiile legii, și cu respectarea prevederilor acesteia și a obligației precizate la pct. 11 lit. g).

9.3 Dreptul de a efectua, cu personal specializat, tăierile de modelare a vegetației dacă aceasta afectează funcționarea corespunzătoare a instalațiilor de iluminat public din aval de punctele de delimitare; Lucrările se execută cu anunțarea proprietarului.

10. Drepturile Proprietarului

Proprietarul are următoarele drepturi, în condițiile legii:

- a) dreptul de uz asupra terenului pentru asigurarea funcționării normale a sistemului de distribuție a energiei electrice din localitate, pentru reviziile, reparațiile și intervențiile necesare, respectiv pentru modernizarea sau re tehnologizarea acestuia;
- b) servitutea de trecere subterană, de suprafață sau aeriană, care cuprinde dreptul de acces și de executare a lucrărilor la locul de amplasare a sistemului de distribuție a energiei electrice din localitate, cu ocazia intervenției pentru modernizări, revizii, reparații și avarii;
- c) dreptul de a beneficia de exercitarea drepturilor de uz și de servitute cu titlu gratuit;
- d) dreptul de a efectua, cu personal specializat, lucrările de defrișare a vegetației și/sau tăierile de modelare pentru crearea și menținerea distanței minime față de rețeaua electrică de distribuție din localitate;
- e) dreptul de a fi scutit de plata de taxe, impozite și alte obligații de plată, instituite de către autoritățile publice;
- f) să solicite despăgubiri Autorității locale în cazul în care, ca urmare a unor intervenții neautorizate sau ca urmare a unor defecțiuni produse în instalația acestuia, s-au produs daune la instalațiile aflate în exploatarea Proprietarului.

11. Obligațiile Autorității locale

Autoritatea locală are următoarele obligații:

- a) să asigure exploatarea și întreținerea/mentenanța sistemului de iluminat public, în aval de punctele de delimitare, numai cu personal calificat și autorizat conform prevederilor reglementărilor Ministerului Muncii și Solidarității Sociale și Autorității Naționale de Reglementare în Domeniul Energiei, respectiv prin operatori economici atestați conform "Regulamentului pentru atestarea operatorilor economici care proiectează, execută, verifică și exploatează instalații electrice din sistemul electroenergetic";
- b) să respecte, la realizarea lucrărilor de exploatare și întreținere a sistemului de iluminat public, reglementările de securitate a muncii în vigoare și instrucțiunile proprii de securitate a muncii pentru instalații electrice în exploatare, elaborate conform legii;
- c) să solicite prin cerere Proprietarului luarea de măsuri suplimentare de protecție și securitate a muncii în instalațiile proprii, dacă acestea sunt necesare și prevăzute de norme, pentru executarea unor lucrări în instalațiile Autorității locale;
- d) să asigure permanent, prin aparataj reglat/calibrat corespunzător, funcționarea selectivă a protecțiilor din sistemul de iluminat public în raport cu cele din sistemul de distribuție a energiei electrice;
- e) să nu execute manevre sau lucrări în instalațiile Proprietarului situate în amonte de punctul de delimitare, dacă acestea nu sunt convenite prin convenția de la pct. 7 lit. c) sau prin programele prevăzute la lit. f);
- f) să solicite Proprietarului încheierea unui program de lucrări pentru fiecare lucrare în parte, din categoriile prevăzute în convenția de la pct. 7 lit. c), care necesită intervenții și în instalațiile Proprietarului situate în amonte de punctul de delimitare și să execute lucrările numai în baza acestui program;
- g) să respecte etapele și procedurile prevăzute de reglementările în vigoare privind racordarea utilizatorilor la rețelele electrice de distribuție, în cazul în care vrea să dezvolte serviciul de iluminat public utilizând infrastructura sistemului de distribuție a energiei electrice a Proprietarului, și să suporte, în condițiile legii, costurile acestei dezvoltări; lucrările respective se proiectează și se execută numai cu operatori economici titulari de atestat conform "Regulamentului pentru atestarea operatorilor economici care proiectează, execută, verifică și exploatează instalații electrice din sistemul electroenergetic";
- h) să obțină avizele, acordurile și autorizațiile stabilite de actele normative în vigoare pentru modificarea sistemului de iluminat public prin montarea de elemente suplimentare (console, brațe, corpuri de iluminat, ghirlande etc.) sau prin înlocuirea celor existente cu altele de alt tip;
- i) să încheie cu Proprietarul o convenție de exploatare, anexă la contractul de furnizare a energiei electrice și/sau la contractul pentru serviciul de distribuție a energiei electrice și la prezentul contract, cu stabilirea modului de colaborare dintre Părți pentru desfășurarea activităților menționate la pct. 9.1, precum și cu nominalizarea personalului Părților cu competență în exploatarea instalațiilor proprii și modalitățile de contactare;
- j) la încheierea contractelor cu operatori ai serviciului de iluminat public sau operatori economici atestați, pentru realizarea lucrărilor de exploatare și întreținere/ mentenanță a sistemului de iluminat public, să impună acestora obligațiile specifice ce derivă din prezentul contract;
- k) să restituie Proprietarului, pe bază de proces verbal, în vederea casării și valorificării ca materiale recuperabile, bunurile acestuia dezafectate ca urmare a executării de către Autoritatea locală a unor lucrări de reabilitare sau modernizare a sistemului de iluminat public;
- l) să programeze lucrările în sistemul de iluminat public care necesită scoaterea de sub tensiune și a rețelei de distribuție a energiei electrice astfel încât, pe cât posibil, acestea să coincidă ca perioadă de

execuție cu lucrările planificate ale Proprietarului și să colaboreze cu acesta în scopul de a se afecta cât mai puțin alimentarea cu energie electrică a consumatorilor.

12. Obligațiile Proprietarului

Proprietarul are următoarele obligații:

a) să permită, în condițiile prezentului contract, folosirea infrastructurii sistemului de distribuție a energiei electrice care îi aparține pentru realizarea serviciului de iluminat public de către Autoritatea locală;

b) să respecte reglementările și normele generale și specifice de protecție și securitate a muncii în vigoare pentru activitatea de distribuție și utilizare a energiei electrice;

c) să ia măsuri de protecție și securitate a muncii în instalațiile proprii, dacă acestea sunt necesare și prevăzute de norme pentru executarea unor lucrări în instalațiile Autorității locale, la cererea acesteia;

d) să nu execute manevre sau lucrări în instalațiile Autorității locale situate în aval de punctul de delimitare, dacă acestea nu sunt convenite prin convenția de la pct. 7 lit. c) sau prin programele prevăzute la lit. e);

e) să încheie program de lucrări cu Autoritatea locală, la solicitarea acesteia, pentru fiecare lucrare din categoriile prevăzute în convenția de la pct. 7 lit. c), ce se execută în instalația Autorității locale, dar necesită intervenții și în instalațiile Proprietarului situate în amonte de punctul de delimitare;

f) să încheie cu Autoritatea locală o convenție de exploatare, anexă la contractul de furnizare a energiei electrice și/sau la contractul pentru serviciul de distribuție a energiei electrice și la prezentul contract, cu stabilirea modului de colaborare dintre Părți pentru desfășurarea activității de exploatare, pentru remedierea deranjamentelor, precum și cu nominalizarea personalului Părților cu competență în exploatarea instalațiilor proprii și modalitățile de contactare.

13. Norme

13.1 Activitățile de exploatare și de mentenanță a sistemului de distribuție a energiei electrice, respectiv a sistemului de iluminat public se fac de către Părți, cu respectarea normelor și a punctelor de delimitare stabilite prin prezentul contract.

13.2 Retele de iluminat public se predau în starea tehnică existentă la momentul semnării contractului (stare cunoscută de partile contractante).

13.3 Partile au obligația să actualizeze, dacă e cazul, anexele cu listele de capacități/cantități prin încheierea unui act adițional anual la prezentul contract, dar nu mai târziu de 31 decembrie a fiecărui an.

14. Forța majoră

14.1 Forța majoră este constatată de o autoritate competentă.

14.2 Forța majoră exonerează Părțile contractante de îndeplinirea obligațiilor asumate prin prezentul contract, pe toată perioada în care aceasta acționează.

14.3 Partea care invocă forța majoră trebuie să notifice acest lucru în scris celeilalte Părți, complet, în decurs de 48 de ore de la apariția acesteia, apreciind și perioada în care urmările ei încetează, cu confirmarea autorității competente de la locul producerii evenimentului ce constituie forța majoră și certificarea ei de către Camera de Comerț și Industrie.

14.4 Partea care invocă forța majoră va lua toate măsurile care îi stau la dispoziție în vederea limitării consecințelor.

14.5 Neîndeplinirea obligației de comunicare a forței majore nu înlătură efectul exonerator de răspundere al acesteia, dar antrenează obligația Părții care trebuia să o comunice de a repara pagubele cauzate celeilalte Părți contractante prin faptul necomunicării.

14.6 Îndeplinirea contractului va fi suspendată în perioada de acțiune a forței majore, dar fără a prejudicia drepturile ce li se cuveneau părților până la apariția acestora

15. Modificarea contractului

15.1 Contractul se modifică în situațiile în care intervin modificări sau extinderi în instalațiile menționate în Anexa nr.1.

15.2 Modificarea contractului se face prin acte adiționale în care se menționează modificările intervenite în Anexa nr.1 și prin actualizarea acesteia.

16. Rezilierea contractului

16.1 Contractul se reziliază, după caz:

a) la cererea Autorității locale, în cazul realizării unui sistem de iluminat public cu infrastructură proprie;

b) prin acordul părților

16.2 Eventualele costuri aferente unor lucrări în sistemul de distribuție a energiei electrice sau în sistemul de iluminat public, generate de rezilierea contractului, se suportă, după caz, de către Autoritatea locală, respectiv de către Proprietar, conform legii.

17. Plata de daune

Nerespectarea sau executarea necorespunzătoare a obligațiilor asumate prin prezentul contract de către una dintre Părți dă dreptul Părții lezate de a pretinde plata de daune - interese.

18. Soluționarea litigiilor

18.1. Părțile vor face toate demersurile pentru a rezolva pe cale amiabilă, prin tratative directe, orice neînțelegere sau dispută care se poate ivi între ele în cadrul sau în legătură cu îndeplinirea contractului.

18.2. În cazul în care, după 15 zile de la începerea acestor tratative, Părțile contractante nu reușesc să rezolve în mod amiabil o divergență contractuală, fiecare Parte poate solicita ca disputa să se soluționeze de către instanța judecătorească competentă. Până la pronunțarea unei hotărâri judecătorești definitive, Părțile își vor îndeplini în continuare obligațiile care le revin conform prezentului contract.

19. Limba care guvernează contractul.

Limba care guvernează contractul este limba română.

20. Comunicări.

20.1. Orice comunicare între Părți, referitoare la îndeplinirea prezentului contract, trebuie să fie transmisă în scris; documentele scrise trebuie înregistrate atât în momentul transmiterii cât și în momentul primirii.

20.2. Comunicările între Părți se pot face și prin telefon, fax sau e-mail, cu condiția confirmării în scris a primirii comunicării.

20.3. Orice schimbare privind numele uneia din Părțile semnatare, a adresei, a numărului de telefon sau de fax etc., se va comunica în scris celeilalte Părți, în termen de cel mult 5 zile de la data survenirii modificării.

21. Legea aplicabilă contractului.

Contractul va fi interpretat conform legilor din România.

22. Dispoziții finale

22.1 În cazul extinderii sistemului de distribuție a energiei electrice, finanțată în condițiile legii, sau al reconstrucției celui existent, Părțile vor stabili, de comun acord, dacă aceasta va fi folosită și pentru iluminatul public. Dimensionarea extinderii sistemului de distribuție a energiei electrice se va face în mod corespunzător deciziei părților.

22.2 În cazul în care Proprietarul modifică traseul liniei electrice aeriene, infrastructura aferentă sistemului de distribuție care nu mai este necesară acestuia, poate fi preluată de către Autoritatea locală, cu justa despăgubire, calculată la valoarea neamortizată a infrastructurii disponibilizate.

22.3. Pentru neexecutarea, în totalitate sau parțială, a obligațiilor prevăzute în prezentul contract, Părțile răspund conform prevederilor legale în vigoare.

22.4 Orice schimbare privind numele uneia din Părțile semnatare, a adresei, a numărului de telefon sau de fax etc., se va comunica în scris celeilalte Părți, în termen de cel mult 5 zile de la data survenirii modificării.

22.5. Toate modificările intervenite în prezentul contract se vor face numai prin act adițional, semnat de ambele Părți.

22.6 Propunerea de contract se inițiază de către Autoritatea locală și se transmite Proprietarului. După completarea cu anexe, Proprietarul transmite Autorității locale propunerea de contract.

22.7 Operatorii de distribuție vor elabora și transmite spre aprobare propuneri pentru convenția-cadru prevăzută la pct. 7 lit. c) a prezentului contract.

Prezentul contract s-a încheiat astăzi în 2 (două) exemplare, deopotrivă originale, din care unul la Proprietar și unul la Autoritatea locală.

Proprietar,

Autoritate locală,
MUNICIPIUL FAGARAS
PRIMAR
SUCACIU GHEORGHE

SECRETAR
GIUNCA LAURA ELENA

DIRECTOR ECONOMIC
LUDU DANIEL

DIRECTOR EXECUTIV
HARTOAGA IOANA

CONSILIER
BUCUR SORIN



ROMÂNIA
JUDEȚUL BRAȘOV

MUNICIPIUL FĂGĂRAȘ

Strada Republicii, Nr. 3, 505200, Tel: 0040 268 211 313, Fax: 0040 268 213 020
Web: www.primaria-fagaras.ro, Email: secretariat@primaria-fagaras.ro



ANEXA IA la Contractul privind folosirea infrastructurii sistemului de distribuție a energiei electrice pentru realizarea serviciului de iluminat public nr. /.....

DEFINIȚII

Amonte, aval :

Noțiuni asociate sensului de parcurgere a instalațiilor dinspre instalațiile sistemului de distribuție a energiei electrice spre instalațiile sistemului de iluminat public

Atestat:

Act tehnic și juridic, emis în conformitate cu Regulamentul pentru atestarea operatorilor economici care proiectează, execută, verifică și exploatează instalații electrice din sistemul electroenergetic, prin care se acordă o permisiune unui operator economic, persoană juridică, pentru desfășurarea de activități de proiectare sau executare de instalații electrice racordate la Sistemul Electroenergetic Național

Autorități de reglementare competente:

Autoritatea Națională de Reglementare pentru Serviciile Comunitare de Utilități Publice (ANRSC) și Autoritatea Națională de Reglementare în Domeniul Energiei (ANRE)

Aviz tehnic de racordare:

Aviz scris valabil numai pentru un anumit amplasament, care se emite de către operatorul de rețea la cererea unui consumator, asupra posibilităților și condițiilor de racordare la rețeaua electrică, în vederea satisfacerii cerințelor consumatorului, prevăzute la solicitarea avizului

Balast:

Dispozitiv montat în circuitul de alimentare a uneia sau mai multor lămpi cu descărcări având drept scop limitarea curentului la valoarea necesară

Convenție de exploatare:

Act juridic încheiat între operatorul de distribuție (distribuitor) și un utilizator al rețelei de distribuție, prin care se precizează aspecte legate de delimitarea instalațiilor, realizarea conducerii operative prin dispecer, condițiile de exploatare și întreținere reciprocă a instalațiilor, reglajul protecțiilor, executarea manevrelor, intervenții în caz de incidente/ deranjamente etc.

Corp de iluminat:

Aparat care servește la distribuția, filtrarea și transmisia luminii produse de la una sau mai multe lămpi către exterior, care cuprinde toate dispozitivele necesare fixării și protejării lămpilor, circuitele auxiliare și componentele electrice de conectare la rețeaua de alimentare, care asigură amorsarea și funcționarea stabilă a surselor de lumină

Daune :

Prejudicii suferite de una sau ambele părți semnatare ale contractului

Daune interese compensatorii:

Daune interese acordate pentru neexecutarea totală sau parțială, sau pentru executarea necorespunzătoare a obligației contractuale

Daune interese moratorii:

Daune interese acordate pentru simpla întârziere în executarea unei obligații contractuale

Forță majoră:

Un eveniment mai presus de controlul părților, care nu se datorează greșelii sau vinei acestora, care nu putea fi prevăzut la momentul încheierii contractului și care face imposibilă executarea și, respectiv, îndeplinirea contractului; pot fi considerate asemenea evenimente: războaie, revoluții, incendii, inundații sau orice alte catastrofe naturale, restricții apărute ca urmare a unei carantine, embargou, enumerarea nefiind exhaustivă, ci enunțiativă. Nu este considerat forță majoră un eveniment asemenea celor de mai sus care, fără a crea o imposibilitate de executare, face extrem de costisitoare executarea obligațiilor uneia din părți

Igniter:

Dispozitiv care produce impulsuri de tensiune destinate să amorseze o lampă cu descărcări fără preîncălzirea electrozilor

Licență:

Actul tehnic și juridic emis de ANRE, prin care, la solicitarea unei persoane fizice/juridice române sau străine, acesteia i se acordă permisiunea de exploatare comercială a unor capacități energetice din sectorul energiei electrice și al energiei termice produse în cogenerare sau de a presta servicii necesare funcționării coordonate a SEN, respectiv pieței de energie electrică

Lucrări operative:

Ansamblu de operații și activități pentru supravegherea permanentă a instalațiilor, executarea de manevre programate sau accidentale pentru remedierea deranjamentelor, urmărirea comportării în timp a instalațiilor

Mentenanță:

Ansamblul tuturor acțiunilor tehnice și organizatorice care se execută asupra structurilor, instalațiilor (sistemelor) și componentelor considerate mijloace fixe aflate în exploatare și care sunt efectuate pentru menținerea sau restabilirea stării tehnice necesare îndeplinirii funcțiilor pentru care au fost proiectate

Norme:

Standarde, coduri, regulamente, reglementări, prescripții energetice, instrucțiuni, hotărâri și alte acte normative, contracte sau alte documente oficiale

Operator de distribuție:

Orice persoană care deține, sub orice titlu, o rețea electrică de distribuție și este titulară a unei licențe de distribuție prin care răspunde de operarea, asigurarea întreținerii și dacă este necesar, dezvoltarea rețelei de distribuție într-o anumită zonă și, acolo unde este aplicabil, interconectarea acesteia cu alte sisteme, precum și de asigurarea capacității pe termen lung a sistemului de a răspunde cererilor rezonabile privind distribuția energiei electrice

Operator de iluminat public:

Persoană juridică titulară a unei licențe de furnizare-prestare, emisă de autoritatea competentă, care asigură prestarea serviciului de iluminat public

Punct de delimitare:

În cazul sistemelor folosite atât pentru iluminatul public, cât și pentru distribuția energiei electrice reprezintă punctul de separare între sistemul de distribuție a energiei electrice și sistemul de iluminat public care se stabilește la clemele de racord ale coloanelor de alimentare a corpurilor de iluminat public

Reparații curente:

Ansamblu de operații executate periodic, în baza unor programe, prin care se urmărește readucerea tuturor părților instalației la parametrii proiectați prin remedierea tuturor defecțiunilor și înlocuirea părților din instalație care nu mai prezintă un grad de fiabilitate corespunzător

Rețea electrică de distribuție (RED):

Rețeaua electrică cu tensiunea de linie nominală până la 110 kV inclusiv

Revizii tehnice:

Ansamblu de operații și activități de mică amploare executate periodic pentru verificarea, curățirea, reglarea, eliminarea defecțiunilor și înlocuirea unor piese, având drept scop asigurarea funcționării instalațiilor până la următoarea lucrare planificată

Serviciul de iluminat public:

Serviciu comunitar care cuprinde totalitatea acțiunilor și activităților de utilitate publică și de interes economic și social general desfășurate la nivelul unităților administrativ-teritoriale sub conducerea, coordonarea și responsabilitatea autorităților administrației publice locale, în scopul asigurării iluminatului public

Sistem de distribuție a energiei electrice

Totalitatea instalațiilor deținute de un operator de distribuție care cuprinde ansamblul de linii, inclusiv elemente de susținere și de protecție ale acestora, stații electrice, posturi de transformare și alte echipamente electroenergetice conectate între ele, cu tensiunea de linie nominală până la 110 kV inclusiv, destinate transmiterii energiei electrice de la rețelele electrice de transport sau de la producători către instalațiile proprii ale consumatorilor de energie electrică

Sistem de iluminat public :

Ansamblul format din puncte de aprindere, cutii de distribuție, cutii de trecere, linii electrice de joasă tensiune subterane sau aeriene, fundații, elemente de susținere a liniilor, instalații de legare la pământ, console, corpuri de iluminat, accesorii, conductoare, izolatoare, cleme, armături, echipamente de

comandă, automatizare și măsurare utilizate pentru iluminatul public, cu excepția acelor dintre elementele care fac parte din sistemul de distribuție a energiei electrice

Sursă de lumină/lampă :

Obiectul sau suprafața care emite radiații optice în mod uzual vizibile produse prin conversie de energie și care este caracterizată printr-un ansamblu de proprietăți energetice, fotometrice și/sau mecanice

Proprietar,

Autoritate locală,
MUNICIPIUL FAGARAS
PRIMAR
SUCACIU GHEORGHE

SECRETAR
GIUNCA LAURA ELENA

DIRECTOR ECONOMIC
LUDU DANIEL

DIRECTOR EXECUTIV
HARTOAGA IOANA

CONSILIER
BUCUR SORIN

Anexa 1 B



SCHEMA CASCADEI DE APRINDERE ILUMINAT PUBLIC DIN FAGARAS

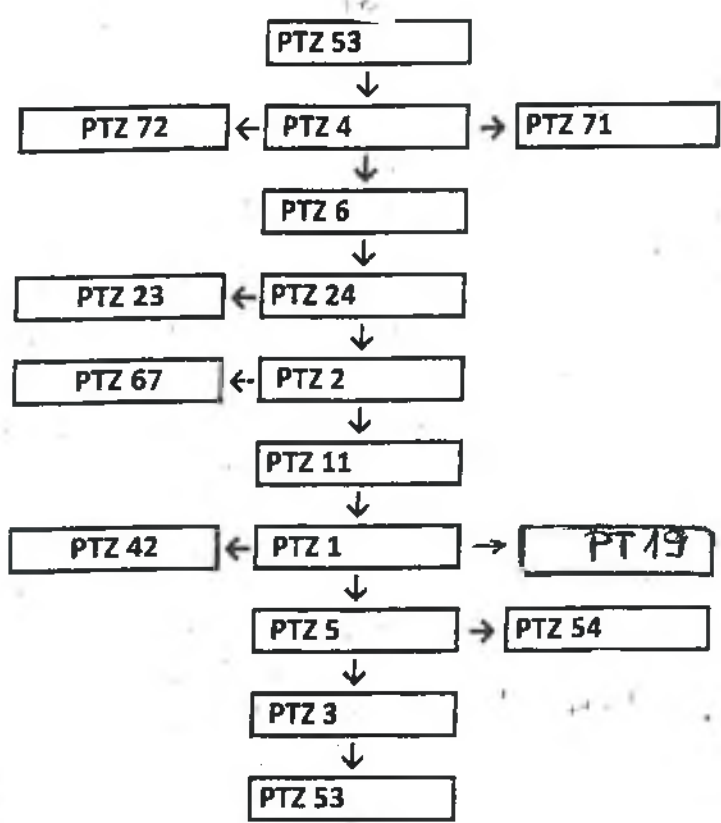

[Handwritten signature]

[Handwritten signature]

Celelalte puncte de aprindere iluminat public sunt comandate prin ceasuri de comutare programabile sau releee crepusculare individuale.

Anexa 1

SCHEMA CASCADEI DE APRINDERE ILUMINAT PUBLIC DIN FĂGĂRAŞ

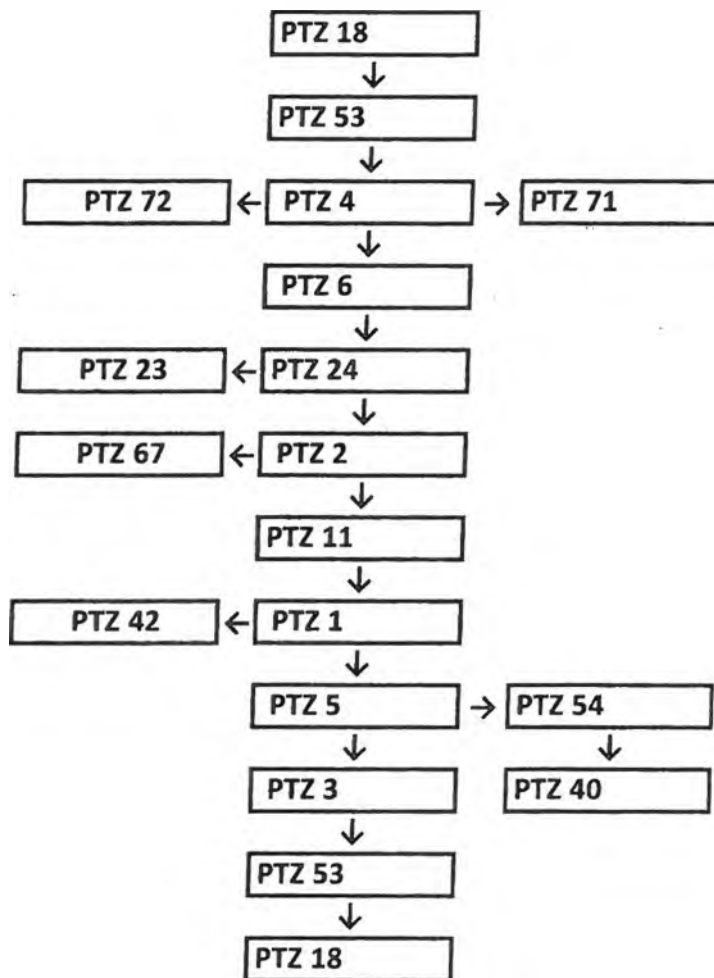

Întocmit
ing Augustin Korch

